

樣이 類似한 興輪寺出土瓦當이 「新羅古瓦研究」에 실려 있으나 ④ 이 것 은 中央의 香爐를 向하여 나르는 飛天兩軀가 相對해서 있고 天衣가 길게 달려 거의 瓦當兩端에 이르렀으며 間地에는 飛雲을 주로 飛天下部에 配置한 點 같은 基本形은 大體로 同一하나 細部的으로 飛天頭 上에도 左右로 飛雲文이 하나씩 있고 飛天의 天衣도 다른 點으로 보 아 한 型에서 떠난 것이 아님을 알 수 있다. 그 뿐 아니라 既出 瓦當이 四周에 連珠文帶를 둘러고 있는데 比해 여기서는 上部에 幅一·三cm 의 上端連珠文帶와 그 밑에 幅二·四cm의 飛雲紋帶를 一cm의 段을 두 어 앞으로 튀어나오게 하여 附着시킨 點이 特異하다. 여기의 飛雲文 은 下向하고 있음이 다를 뿐 飛天 周圍의 그것과 手法은 같다. 紋樣의 彫鏤가 前掲 圓瓦當과 같은 속씨이며 크기에 있어서도 圓瓦當과 잘 어울린다.

四、鬼面瓦

損傷이 많아 上半部가 切斷되어 없어졌으며 眼球와 上唇部에도 損傷이 있다. 現高二·六cm 下幅三〇·五cm 厚 上端에서 四cm 下端에서 三cm이다. 鬼面瓦로가장 크며 彫刻도 雄偉古拙하다. 下部에 크게 버린 입이 거의 全幅을 차지했고 六個의 下齒가 보인다. 큰입 한복판에 一·二cm의 幅을 가진 큰 혀(舌)가 내 밀려 글은 위로 말렸다. 그 위에 코 와 上齒가 있을 部分은 損傷을 입었다. 다시 그 위에 큰 두 눈이 있으며 眼球에 걸쳐 그 上部는 없어졌다. 周圍로는 굵게 表現된 수염 이 있을 뿐 周緣帶는 없다. 素朴莊重한 手法이나 大膽한 刀法이 다른 鬼面瓦에 比할 바 안된다. 背面은 扁平하며 兩眼사이의 半破된 釘孔이 있으며 徑이 一·五cm이다. 크기에 있어서도 이제까지 發見된 例中에서 巨作에 屬하며 氣魄이 넘치는 傑作의 하나다.

以上の 瓦磚類는 모두 大作이라는데 共通點이 있고 彫刻이 刻明雄 大한 點에서 또한 共通된다. 이 一連의 遺物들을 볼때 이 瓦磚을 使用한 建物 또한 雄壯하였을 것으로 생각된다. 藤島氏가 目擊한 바 七 間四面의 建物이 있었으리라는 遺址와 또 同遺址에서 發見된 建物裝飾에 使用되었으리라고 짐작되는 靑銅製 金屬遺物⑤들과 아울러 생

각할때 往時의 興輪寺가 國家의 大利로서의 面目을 充分히 갖추고 있었으리라고 생각된다. 이 一連의 遺物은 規模나 彫刻手法으로 보아 統一을 前後한 時期의 作品으로 생각된다.

註

- ① 藤島亥治郎「朝鮮建築史編」
- ② 「綜合古瓦研究」附圖 第七面 梅原氏附圖第七
- ③ 京都帝大「新羅古瓦研究」圖版 第七의 一一一
- ④ 同圖版 第四五의 六七五
- ⑤ 이 遺物에 對하여는 따로 論述할 機會가 있을 것이다.

昌德宮秘苑 演慶堂의 金具

申 榮 勳

一九六二年 初夏以來 演慶堂에 注意을 기울여 오다가 六五年 晚春 閔 丙燾氏의 別莊을 模建하기 위하여 國博 崔淳淳 美術課長님의 敎示에 따라 李光奎氏의 도움을 얻어 本格的인 實測을 進行한 바 있었다.

이 때 關心을 두었던 것 중의 하나가 이 建物에 使用된 金具에 關한 것이었다.

周知하는 바와 같이 演慶堂에 對하여는 先學들의 論考가 있었고 特히 關野貞氏에 依하여 細部에 이르는 報告가 있어 이제 새삼스럽게 言及할 餘地가 없지만 이 建物에 使用된 金具에 關하여는 그 一括의 介紹가 없었기로 實測한 規格을 例示할 幾몇 가지 問題點을 檢討하여 보고자 한다. 純祖 二十八年에 建立되었다고 하는 演慶堂은 俗稱 九十九間이라고 하는 大規模의 建物이나 實際로는 內堂과 舍廊채의 二棟으로 集約될 수 있겠고 그 중에서도 舍廊채가 代表的인 것이라고 말할 수 있겠다.

이 舍廊채는 十四間 建坪二十九坪으로 이루어진 單層 ㄱ字집인 바 잘 다듬어진 長臺石上에 어우러지게 자리잡고 있다.

이 집에 使用된 各種 金具는 대부분 門扉와 連關을 갖고 있는데 門扉

만도 十三種으로 各種 門扉에 따라 各가지의 金具를 갖고 있다.

興味津津한 各種 門扉에 대하여는 追後 別稿로 紹介할 機會가 있겠기에 그 부분은 뒤로 밀고 거기에서 使用된 金具만을 圖面에 圖示한 바와 같이 分類列할 수 있다. 지금의 值數는 近來 常用되는 曲尺을 使用한 것이므로 本來의 值數 營造尺으로 어떠한 數值이었을까 이것을 알아보는 것도 흥미있는 일이라 하겠다.

營造尺은 周尺의 一尺九分九釐이고 周尺의 一尺은 曲尺으로 六寸六分이므로 營造尺 一尺은 曲尺으로 七寸二分五釐라는 換算이 나온다. 이數 值를 따르면 대략 다음과 같은 表로서 管見할 수 있다.

圖面番號	營造尺	曲尺
圖面第一·二	長 〇·五尺	〇·三六二五尺
圖面第三	幅 〇·一五尺	〇·一〇八七五尺
	直徑 〇·三尺	〇·二四三七尺
圖面第五	總長 六·三尺	四·五六七五尺

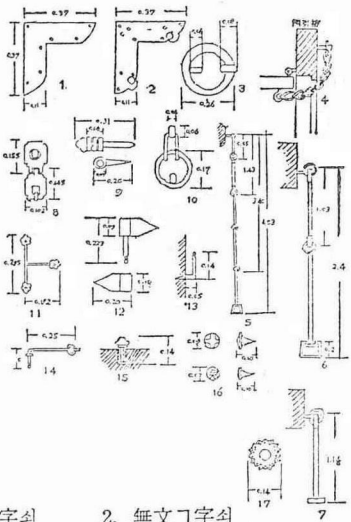

- | | |
|--------------|------------|
| 1. 花文 卍字쇠 | 2. 無文 卍字쇠 |
| 3. 單環문고리 | 4. 사슬 등자받이 |
| 5. 五折등자받이 | 6. 兩折등자받이 |
| 7. 單折등자받이 | 8. 정첩고리 |
| 9. 비너장정첩 | 10. 單折문고리 |
| 11. 鳥足鐵 | 12. 돌저기 |
| 13. 帳幕걸쇠쇠 | 14. 걸쇠쇠 |
| 15. 말뚝쇠(머름쇠) | 16. 花頭釘 |
| 17. 花文隱頭釘 | |
- 演慶堂 各種 金具

圖面第六	總長 三·五尺	〇·二四三七五尺
圖面第七	總長 一·六六尺	一·一六〇〇尺
圖面第八	上折長 〇·二二尺	〇·一五五尺
	下折長 〇·二〇尺	〇·一四五尺
圖面第九	고리길이 〇·一尺	〇·〇八尺
	總長 〇·四三尺	〇·三一七五尺
圖面第十	고리直徑 〇·二四尺	一·七四〇〇尺
圖面第十一	長邊 〇·四尺	〇·二九〇〇尺
	短邊 〇·二四尺	〇·一七四〇〇尺
圖面第十二	수몸總長 〇·三二尺	〇·二二七五尺
	수몸總長 〇·二五尺	〇·〇九尺
	암몸體長 〇·一四尺	〇·一〇一五〇尺
圖面第十三	축의길이 〇·二八尺	〇·一九三〇〇尺內外
	長 〇·二〇尺	〇·一四五〇〇尺
	축의길이 〇·〇七尺	〇·〇五尺
圖面第十四	總長 〇·三五尺	〇·二四三七五尺
圖面第十五	總高 〇·二〇尺	〇·一四五〇〇尺
圖面第十六	윗것의 直徑 〇·二尺	〇·〇八七尺
	아랫것의 直徑 〇·一尺	〇·〇七二五尺
	두개의 길이는 各各 〇·一四尺	〇·一〇五二二五尺
圖面第十七	直徑 〇·二〇尺	〇·一四五〇〇尺